

Глава 1

Предмет и метод микроэкономики

Quis dues hanc, Musae, quis nobis extudit artem?

Unde noua ingressus hominum experientia cepit?

Вергилий (70 г. до н.э. – 19 г. до н.э.)

Музы, кто ж из богов открыл нам это искусство?

Где же начало берет это новое знание людское?

Перевод С.В. Шервинского (1892-1991)

1.1. Тесты

Economia

Ora parlano i numeri,
c'è poco da scherzare.

Questa specie di orario ferroviario

Racconta di convogli che vanno

Lontano. Anche blindati,

all'occorrenza, perciò

Mettiti da una parte

E salutando con la mano sorridi

Mentre passano.

Adesso Sheherazade non può più nulla.

Valerio Magrelli (под. в 1957 г.)

Экономика

Теперь все решают цифры,

Не до шуток.

Это подобие железнодорожного расписания

обращает внимание на поезда

дальнего следования. Следовательно,

и на бронепоезда, если надо,

а раз так, стань в сторонке и мило

улыбайся, когда машешь рукой

им, несущимся мимо,

Шахразада нынче бессильна.

Перевод Е. Солоновича

Выберите один правильный ответ из четырех предложенных.

1.1. В настоящее время основное течение экономической мысли трактует экономику как:

а) науку о системе объективных экономических отношений между классами людей, складывающихся в процессе производства, распределения, обмена и потребления благ;

б) науку о поисках эффективной формы организации общественного хозяйства, наука о богатстве;

в) науку, изучающую экономическое поведение через призму стереотипов социальных агентов;

г) науку о рациональном поведении экономических агентов в процессе производства, распределения и потребления благ в мире ограниченных ресурсов.

д) нет определения.

1.2. Есть ли в ответах теста 1.1 определение предмета институциональной экономики?

1.3. Есть ли в ответах теста 1.1 марксистское определение предмета экономической науки?

1.4. Есть ли в ответах теста 1.1 классическое определение предмета экономической науки?

1.5. Что из перечисленного не изучает микроэкономика?

- а) особенности функционирования рынка в условиях совершенной и несовершенной конкуренции;
- б) эффективность производства;
- в) природу денег;
- г) природу прибыли.

1.6. Что изучает категория «редкость»?

- а) высокое качество;
- б) ограниченность;
- в) эксклюзивность;
- г) трудоемкость.

1.7. Решение экономического субъекта оптимально, если:

- а) предельные издержки больше предельной выгоды;
- б) предельные издержки равны предельной выгоде;
- в) предельные издержки меньше предельной выгоды;
- г) издержки минимальны при максимальной выгоде.

1.8. Альтернативные издержки получения образования **не включают** в себя:

- а) заработную плату, которую вы бы получали, если бы вам не надо было учиться в университете;
- б) деньги на учебники;
- в) деньги на еду;
- г) плату за обучение.

1.9. *КПВ* выражает:

- а) взаимозависимость между двумя факторами производства;
- б) максимальный объем производства двух благ при данных ресурсах;
- в) соотношение между производственными мощностями и объемом выпуска;
- г) дополнительный выпуск при изменении объема ресурсов.

1.10. Если *КПВ* (рис.1) сдвинулась из положения 1 в положение 2, то это означает, что в стране:

- а) упала эффективность производства товара *A*;
- б) возросла эффективность производства товара *B*;
- в) экономика страны лишилась части своих ресурсов (в результате войны, роста смертности, демонтажа федеративного государства и т.п.);
- г) возросла безработица.

1.11. При повышении производительности труда $KПВ$ может оставаться неподвижной, если:

- а) увеличивается объем используемого капитала;
- б) происходят структурные сдвиги от трудоемких к капиталоемким технологиям;
- в) снижается количество работников;
- г) сокращается заработная плата.



Рис.1. К тесту 1.10.

1.12. При наличии множества недостатков у ценового механизма есть одно неоспоримое преимущество. Оно выражается:

- а) в предоставлении личной свободы всем агентам рынка;
- б) в эффективном распределении ресурсов;
- в) в оптимальном распределении доходов;
- г) в стабильном развитии экономики.

1.13. Какие два типа рынка включены в модель кругооборота?

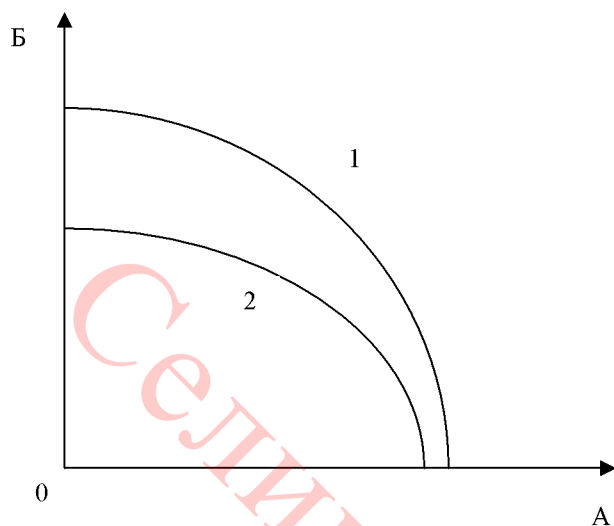
- а) реальный и денежный;
- б) благ и факторов;
- в) капитала и труда;
- г) товаров и услуг.

1.14. Альтернативные издержки новой библиотеки – это:

- а) оплата его персонала;
- б) цена строительства еще одной библиотеки в будущем;
- в) повышение интеллектуального уровня жителей;
- г) цена других благ, производство которых принесено в жертву строительства библиотеки.

1.15. Проблему редкости можно решить, если:

- а) открыть новые, практически неисчерпаемые источники энергии;

- б) люди сумеют отказаться от конкуренции в пользу сотрудничества;
- в) все страны станут постиндустриальными обществами;
- г) ничего нельзя поделать.

1.16. Экономическая теория не исследует:

- а) неограниченные ресурсы;
- б) выбор между материальными и духовными потребностями;
- в) максимальное удовлетворение потребностей;
- г) распределение доходов.

1.17. Мезоэкономика изучает:

- а) влияние изменения курса рубля на объем импорта;
- б) влияние изменения курса рубля на функционирование фирмы *A*;
- в) эффективность производства фирмы *A*;
- г) конкуренцию фирмы *A* с фирмой *B*.

1.18. Институционализм в отличие от экономикса:

- а) более совершенная теория;
- б) не считает цену главной экономической категорией;
- в) ближе к марксизму;
- г) не может служить адекватной экономической теорией.

1.19. Марксизм в отличие от экономикса:

- а) более совершенная теория;
- б) не может служить адекватной экономической теорией;
- в) считает, что проблему редкости возможно разрешить;
- г) не изучает рыночную экономику.

1.20. Экономикс трактует стоимость как:

- а) справедливую цену;
- б) как основу цены;
- в) долгосрочную цену;
- г) цену, то есть не видит принципиальных различий;

1.2. Paradoxa poetorum

Se tutto il mondo è come casa nostra,
fuggite, amici, le seconde scuole,
ch'un ditto, un grande ed un detal vel mostra.
Tommaso Campanella (1568-1639)

Обширный мир с родимым домом схож,
Бегите ложных школ, чей дух напыщен, -
В весах и мерах истину найдешь.
Перевод С.В.Шервинского (1892-1991)

I. Во второй сцене второго акта трагедии «Гамлет, принц датский» У. Шекспира (1564-1616), Гамлет, беседуя с Розенкранцем, произносит очень интересную фразу:

There is nothing either good or bad,
But thinking makes it so.

В переводе Б.Л. Пастернака (1890-1960) эти слова звучит так:

Сами по себе вещи не бывают ни хорошими,
Ни дурными, а только в нашей оценке.

Замечательный поэт-переводчик М.Л. Лозинский (1886-1955) переводит это место ближе к оригиналу:

Нет ничего ни хорошего, ни плохого;
Это размышление делает всё таковым.

О какой экономической категории идет здесь речь?

- а) о выгоде;
- б) о полезности;
- в) об издержках;
- г) о цене.

II. В 1996 г. поэт В. Малышчук написал следующие строки:

Везет соседу Колесову Ваньке.
А у меня уже пятнадцать лет
Проценты не растут в швейцарском банке.
Наверно, потому, что вкладов нет.

Чему равны альтернативные издержки в данной ситуации?

III. Перед вами стихотворение Эдуарда Асадова:

У соседа – борца, чемпиона мира,
Была восьмикомнатная квартира.
Будь у меня такая квартира,
Я тоже бы стал чемпионом мира!

Какой прием научного исследования здесь нарушен?

IV. В комедии «Ахарняне» великого Аристофана (446-358 до н.э.) есть такие строки (перевод А.И. Пиотровского, 1898-1938):

... ω πόλις πολίς..
Εγω δ αει πρωτιστος εις εκκλήσιαν
νοστών καθήμαι κατ επειδαν ω μονος.
στένω, κέχηνα, σκωρδινωμαι, πέρδομαι,
στένω, κέχηνα, σκωρινωμαι, πέρδομαι,
απορώ, γράφω, παρατιλλομαι, λογζομαι,
άπορλέπων εις τον αγρόν, ειρήνης έρών,
στυγών μέν άστυ, τον δ' εμόν, ήμονποθών,
δς οδεπόποτ' είπεν' "Ανθρακκας πρίω",
ούκ όξος, ούκ ξλαιον, ουδ' ήδει πρίω,
άλλ' αύίός εφερε παντα χω πρίων άπην.

...Город мой! О город мой!
Всегда я первым прихожу в собрание,

Часы просиживаю в одиночестве,
Вздыхаю здесь, зеваю здесь, скучаю здесь,
Пишу, скребусь, рыгаю, философствую,
О тишине тоскую; на поля гляжу
И город ненавижу. О село мое!
Ты не кричишь: углей купите, уксусу;
Ни «уксусу», ни «масла», ни «купите» - нет.
Ты сам рождаешь все без покупателя.

Поясните (с экономической точки зрения): что так не нравится герою комедии и почему.

1.3. Задачи

Сидели очкарики,
Гремя интеллектом,
И бодро чеканили
Проект за проектом...
А где-то во имя
Пламенной водочки
Угрюмо калымили
Водопроводчики.
Любители этики,
Стратегии и тактики,
Сидят теоретики. (1965)
А действуют практики.
Ю.А. Блинов

1. На небольшом острове живут 5 человек. Они собирают кокосы и ловят крабов. В день каждый может собрать 20 кокосов, *либо* выловить 10 крабов. На острове нет никаких государственных институтов, и не действует закон возрастающих альтернативных издержек.

а) Начертите *КПВ* экономики этого острова.

б) Могут ли островитяне добыть в день 50 кокосов и 30 крабов?

в) На остров завезена техника, в результате которой каждый островитянин теперь может собрать 30 кокосов. Как изменилось положение *КПВ*?

2. Кузнецу *A* требуется на производство подковы 1 час, а на производство серпа 2 часа; а кузнецу *B* – напротив: на производство подковы 2 часа, а на производство серпа 1 час. Каждый работает 8 часов в день.

Определить, как выглядит общая дневная *КПВ* кузнецов *A* и *B*.

3. Кузнец *A* производит в день 8 подков или 8 серпов, а кузнец *B* 4 подков или 8 серпов. Как выглядит общая дневная *КПВ* кузнецов *A* и *B*?

4. Научный работник X работает по гибкому графику. Он работает каждый день, но свободно может взять выходной. Его друг Y предложил взять вы

Селищев А.С.